

## خط انتاج خبزة الشاورما وخبز التورتيللا والخبز الصحي

خط انتاج خبز التورتيللا يعمل بطاقة انتاجية 2400 رغيف / الساعة مع امكانية معايرة حجم الرغيف من 20 سم ( وزن 50 غم ) ولغاية 35 سم ( وزن 85 غم ) بالاضافة الى معايرة سماكة الرغيف حسب الطلب

ويتضمن ما يلي :

1. قطاعة عجين اتوماتيك
2. مكبس لخبز التورتيللا ( دبل )
3. فرن جنزير طابقين طول 3 متر
4. ناقل الخبز من الفرن لخطوط التبريد ( 4 متر )
5. خطوط تبريد سبعة طبقات 4 متر ( 31 متر )
6. لوحة تحكم كهربائية مركزية لتشغيل الخط بالكامل والتحكم بسرعة كل ماكينة لضمان جودة الانتاج
7. كل ما يلزم من لوحات كهربائية وقطع فنية لتجميع وتشغيل الخط وقطع الغيار المستهلكة

## قطاعة العجين

- هي عبارة عن قطاعة اتوماتيك قابلة للمعايرة بالسرعة ومعايرة الوزن 40 غم – 150 غم .
- الطاقة الانتاجية من 500 / الساعة - 1600 / الساعة .
- سعة حوض العجين 75 كغم .
- مصنعة من الستانلس ( 304 + 430 ) وسهلة بالتنظيف
- القياسات : الطول 180 سم – العرض 70 سم – الارتفاع 150 سم الوزن : 150 كغم
- جميع المحركات المانية الصنع SEW
- تعمل عل كهرباء 220 فولت عن طريق VSD صناعة كوريا

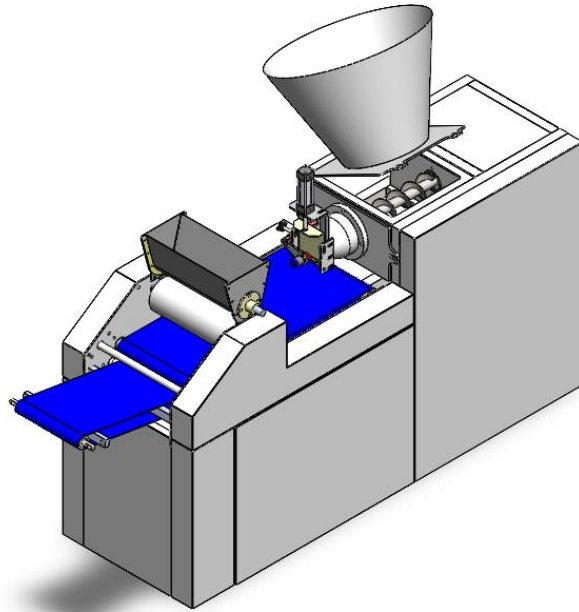

## مكبس عجين التورتيللا والخبز الصحي

- هو عبارة عن مكبس للعجين قابل للمعايرة من ناحية القطر من 16 سم – 35 سم والسماكة حسب الرغبة
- حركة المكبس تعمل على نظام الهيدروليكي ويعمل بشكل اتوماتيك او حركة يدوية حسب الرغبة .
  - تسخين المكبس يعمل على الغاز
  - هيكل من الحديد الخاص والستانلس .
  - الطاقة الانتاجية : 2400 / الساعة .
  - القياس : الطول 3000 سم – العرض 1200 سم – الارتفاع 1800 سم - الوزن 2000 كغم .

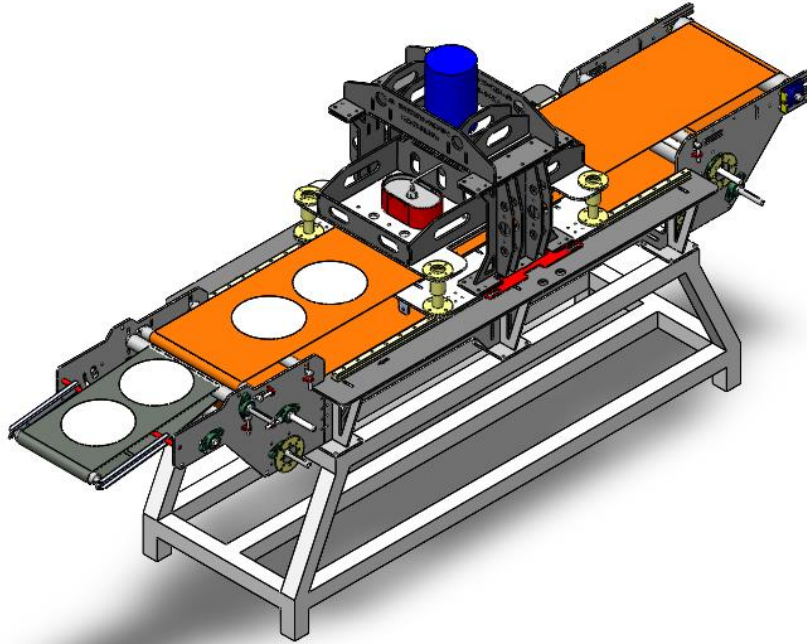

## فرن خبز التورتيللا

هو عبارة عن فرن طبقتين طول الطبقة الواحدة 3 متر معزول بالكامل بالصوف الصخري واغطية الستانلس

- سماكة بلاط الفرن 6 ملم
- وقود الاحتراق الغاز المسال
- قابل للمعايرة من ناحية السرعة والحرارة
- مصنع خصيصا لانتاج خبز التورتيللا والخبز الصحي
- الهيكل مصنع من الحديد المطاوع
- جميع المحركات المانيا الصنع SEW
- القياسات : الطول 330 سم - العرض 70 سم - الارتفاع 120 سم - الوزن 1800 كغم
- يعمل على كهرباء 220 فولت عن طريق VSD صناعة كوريا

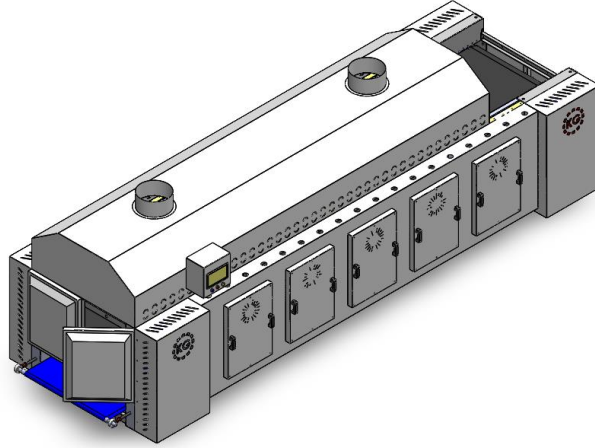

## خطوط التبريد

خطوط التبريد مكونة من سبعة طوابق طول الخط الواحد 400 سم والعرض 50 سم من أجل ضمان التبريد الصحيح للمنتج قبل عملية التغليف وهي مركبة بشكل عامودي من أجل توفير المساحة وتسليم المنتج بشكل سليم

- محركات المانيا الصنع SEW
- الهيكل مصنع من الحديد المطاوع واغطية الستانلس
- يعمل عل كهرباء 220 فولت عن طريق VSD

